



LadyShip

生機博士®

貴夫人®

全營養調理機

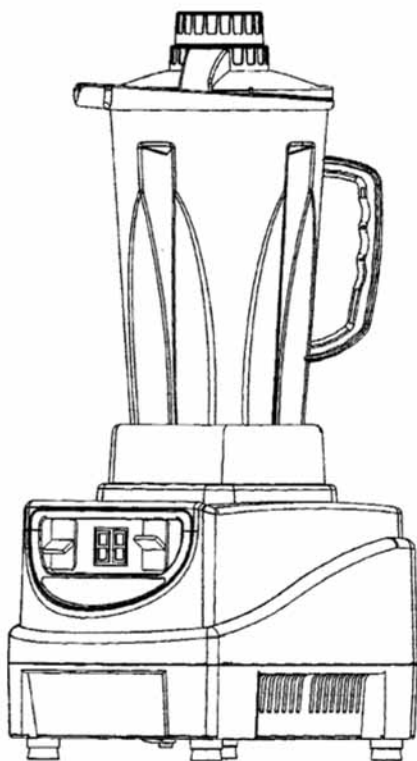

操作使用說明書

MODEL: LVT-888

內 容：

各部名稱及規格.....	1
安裝方法及安裝圖示.....	2
操作模式.....	3
面板圖示.....	4
注意事項.....	5
保養事項.....	6
使用須知.....	7
售後服務卡.....	8

各部名稱：

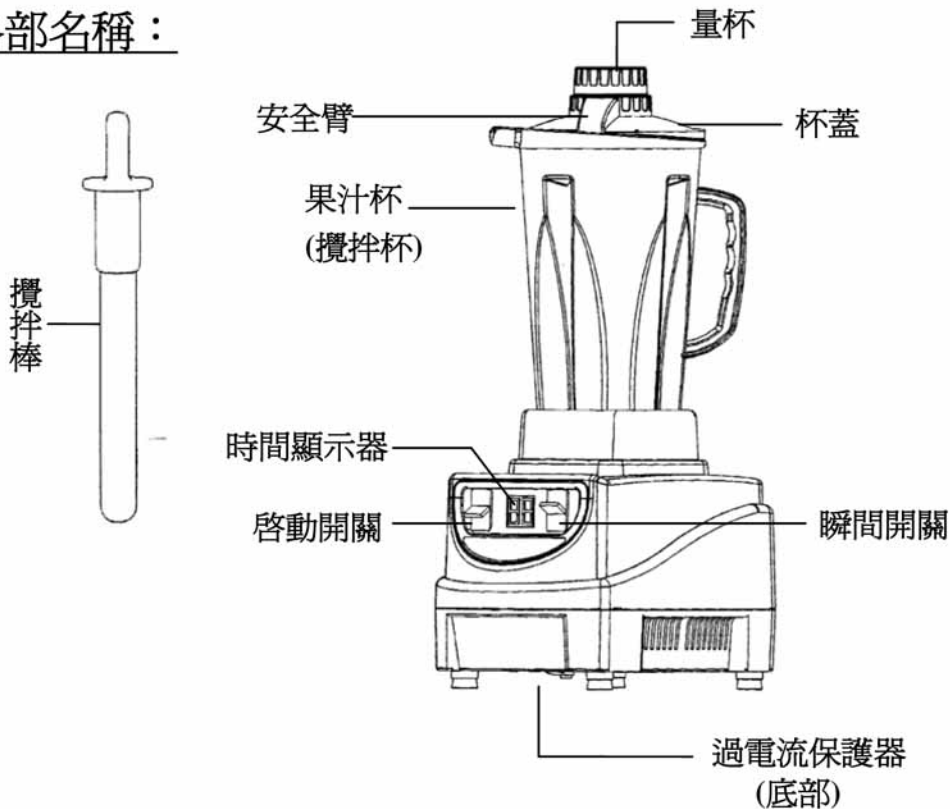

規 格：

電 源：110V/60Hz

消耗電力：1200W

容 量：2000ml

回 轉 數：約 32000RPM

重 量：約 4.8kg

※切勿空機運轉。

安裝方法：

1. 將攪拌杯對準主機放置定位，注意攪拌杯有無與主機上防震墊貼合定位 (如圖一)。
2. 將食材放入攪拌杯中，將杯蓋橢圓凸出口對準攪拌杯橢圓嘴口壓入 (如圖二)，逆時針方向旋入安全臂，聽見卡緊聲為止；順時針方向旋出安全臂(如圖三)，可將杯蓋取出。
3. 啓動開關前，請再確定攪拌杯是否就定位，因本機為強力馬達，起動瞬間請扶住攪拌杯至機器運轉順暢即可(如圖四)。

安裝圖示：

圖〈一〉

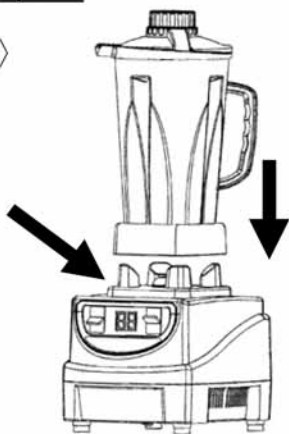

圖〈二〉

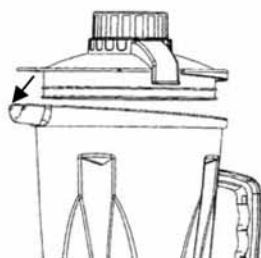

圖〈三〉

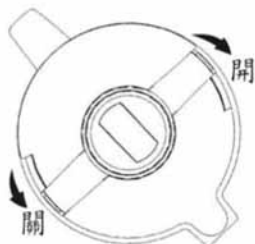

圖〈四〉

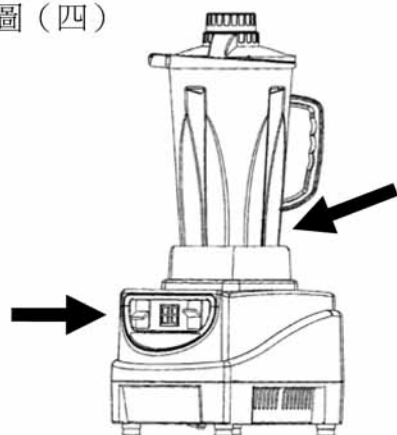

操作模式：

先將電源線插入電源，其操作模式如下：

- A. 手動操作模式：操作時將按鍵調至“開”位置，馬達開始運轉至 60 秒(此時時間顯示器會顯示運轉秒數)後自動停止及發出嗶嗶聲，請將按鍵調回至“關”位置，馬達即停止運轉；運轉中欲停止，請將按鍵調至“關”位置，馬達即停止運轉。
- B. 瞬間模式：操作時手按“瞬間”鍵，此時馬達開始以高速運轉，手離開按鍵時，馬達即停止運轉，此模式不可連續運轉 15 秒鐘，每次間隔休息時間為 10 秒鐘。使用瞬間模式請扶住攪拌杯。
- C. 專用攪拌棒：輔助將食材推向工作區，使之能將食材更集中攪打。

面板圖示：

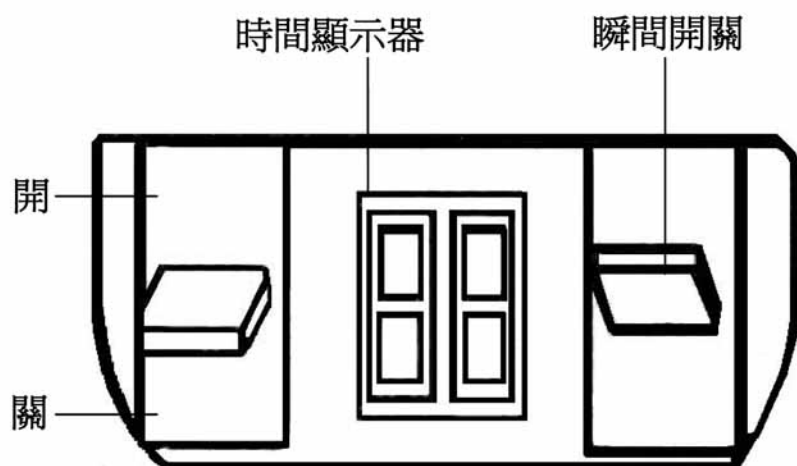

注意事項：

1. 請勿使用於交流 110V 以外的電源。
2. 使用前請確定攪拌杯及杯蓋是否有正確安裝於機座上。
3. 需靜待調理刀停止運轉時，才可打開杯蓋。
4. 馬達有溫控裝置，若有超負荷使用時，會自動停止運轉，需等馬達降溫後(約 20 分鐘)，底部有一個按鈕(過電流保護器)按下即可恢復正常使用。
5. 不使用或使用完畢後請將插頭拔除。
6. 裝卸插頭時請確實握住插頭處，切忌直接拉扯電源線，電源線如有破損，請停止使用。
7. 請勿將主體接觸高溫表面或在不平的台面上操作。
8. 運轉中請勿任意搖晃或移動主體。
9. 除本公司技術維修人員外，請勿自行動手拆解、修理或改造，以免造成危險。
10. 若電源線損壞時，必須由製造廠或具有類似資格的人員更換，以避免危險。
11. 勿將本產品用來處理非常堅硬的食物，如冰糖、桃子、多籽食物等。
12. 本產品無法處理及攪打乾式(粉)類食材。

※ 緊急處理方法：

使用中如發生冒煙、起火燃燒情形時，請盡速將插頭拔離，並通知經銷商或製造商處理。

保養事項：

1. 馬達機身請用布沾濕擦拭乾淨，請勿浸泡於水中或用水沖洗。
2. 攪拌杯若有異味，用清水加一小片檸檬，裝至主機攪拌 1~3 秒鐘，攪拌杯就清香如新。
3. 清洗攪拌杯前，請先將攪拌杯從主機上取下，再將攪拌杯、沖洗乾淨。
4. 清洗後的攪拌杯，將水倒出後再蓋上果汁杯蓋，並裝至主機，空轉 3 秒鐘，將調理刀的水份全部拋乾，以確保衛生及安全。
* 清洗攪拌杯時，請使用瞬間啟動模式。(請參考操作模式)
6. 攪拌杯使用完畢後請馬上清洗及擦乾，未飲用完畢之蔬果汁請另用杯子盛裝，避免蔬果汁殘留在杯內時間過長，使調理刀產生水銹。
7. 清洗時，請使用中性清潔劑，勿用酸鹼性清潔劑清洗，以免造成產品材質的損壞。

使用須知：

1. 攪拌硬質食物或冰塊，請先將蔬果或軟質食物放置杯底，再放入硬質食物或冰塊；若攪拌杯內有硬質食物或冰塊卡住調理刀時請立即關閉電源，先將攪拌杯從主機上取下，並用長匙或筷子攪拌後，再裝入主機重新啓動。
2. 因爲自製冰塊較大，使用時須先剝成小塊或使用衛生冰塊最能達到攪拌效果。
3. 多汁的蔬果可以不需加水就可以攪拌成蔬果泥，例如：鳳梨、蕃茄、葡萄..等。
4. 少汁的蔬果需加 200cc~300cc 的水才可以攪拌成蔬果泥，如：紅蘿蔔、蘋果、葉菜類..等。
5. 調製生機飲食時，蔬果不能放太多，約攪拌杯的一半，再加入 200cc~300cc 的水，攪拌成蔬果泥後再加水稀釋，就是可口健康的纖維生機飲食。
6. 攪拌冰砂時，請使用瞬間啓動模式。



貴夫人[®]
全營養調理機